

SERIES VB

ISTRUZIONI DI UTILIZZO
MANUAL INSTRUCTIONS
INSTRUCCIONES DE EMPLEO
ИНСТРУКЦИЯ ПО ПРИМЕНЕНИЮ

FIVB
Rev. 3.0 del 21/11/2018

VALVOLA DI BYPASS

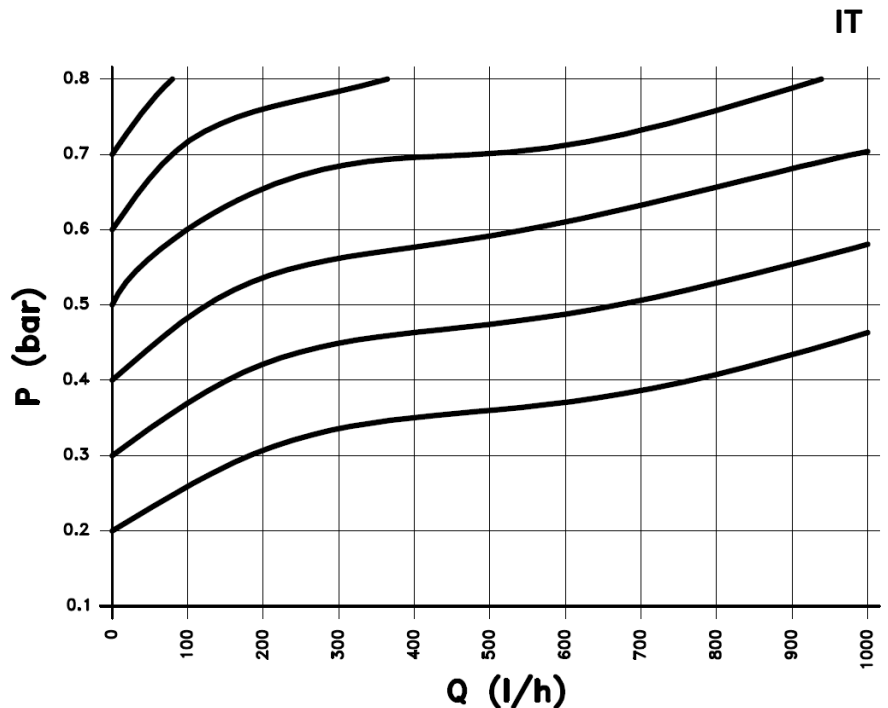
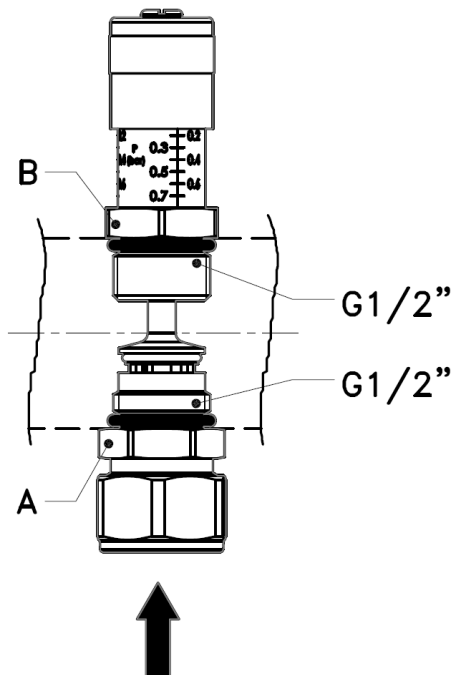

Materiali

- Ottone: CW 614N UNI-EN 12164:2016
- O-ring: EPDM 775120
- Molla: AISI 302

Funzionalità

- L'utilizzo della valvola di bypass è necessario in tutti gli impianti di riscaldamento ad acqua calda, dove sono presenti valvole di zona a due vie o corpi scaldanti muniti di valvole di regolazione, che consentono in determinate condizioni la completa esclusione del circuito.
- La valvola garantisce un ricircolo tale da impedire che la pompa sia utilizzata in condizioni lontane da quelle di progetto evitando sbilanciamenti dei circuiti funzionanti in parallelo e fastidiosi rumori dovuti all'aumento della velocità del fluido nell'attraversamento degli organi di regolazione stessi.
- La valvola di bypass **VB 755** è stata studiata in particolare per essere facilmente impiegata sui collettori di distribuzione di nostra produzione e su un'ampia gamma di accessori per gli stessi.
- Com'è raffigurata dal disegno qui a fianco, essa può essere montata su articoli molto diversi tra loro per i quali è richiesta solamente la presenza di due filetti femmina da G1/2" contrapposti.

Montaggio

- Inserire la valvola di bypass tra la tubazione di andata e ritorno a valle della pompa di circolazione.
- Come mostra il disegno la valvola è composta da due parti:
 - A – Sede valvola con raccordo per l'ingresso del fluido
 - B – Elemento di regolazione con scala da 0.2 a 0.7 bar

N.B.

Il raccordo deve essere montato solo dal lato d'ingresso del fluido.

Regolazione

- Ruotare la manopola fino a far coincidere il bordo della stessa con il valore desiderato riportato sulla scala graduata presente sul corpo della valvola.

EAC

SERIES VB

ISTRUZIONI DI UTILIZZO
MANUAL INSTRUCTIONS
INSTRUCCIONES DE EMPLEO
ИНСТРУКЦИЯ ПО ПРИМЕНЕНИЮ

FIVB
Rev. 3.0 del 21/11/2018

BYPASS VALVE

EN

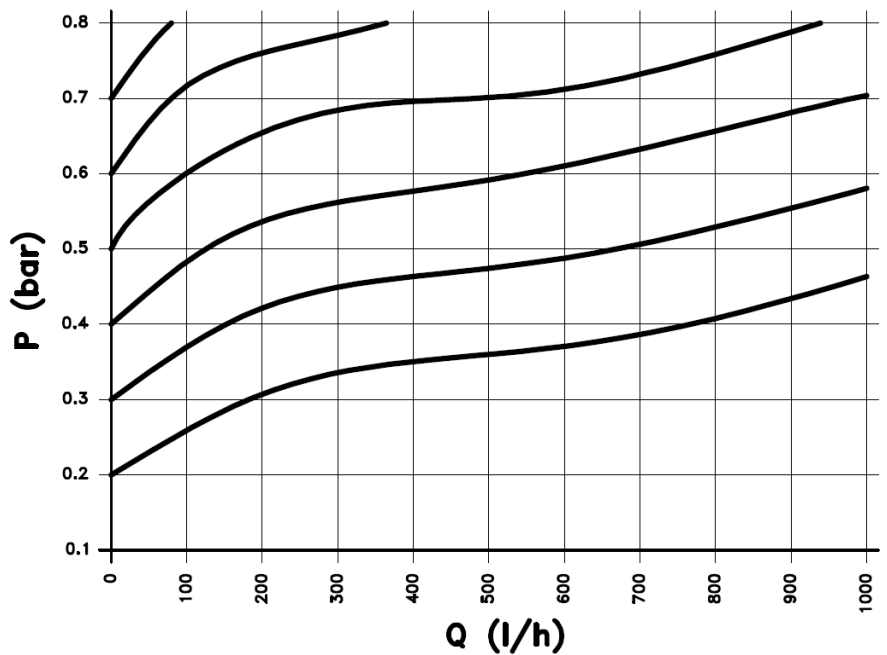
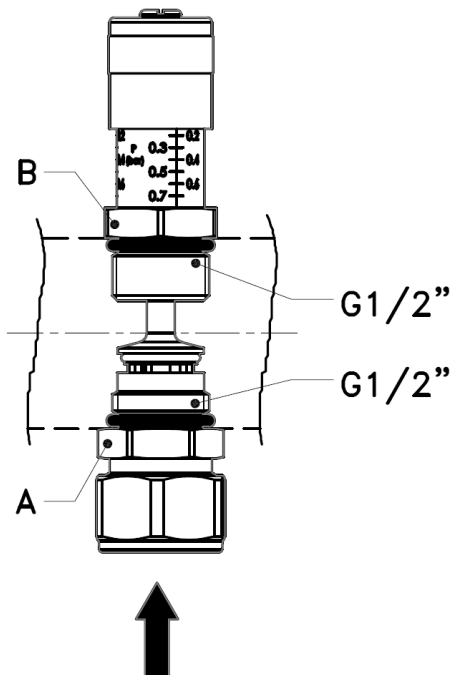

Materials

- Brass: CW 614N UNI-EN 12164:2016
- O-ring: EPDM 775120
- Spring: AISI 302



Function

- The use of a bypass valve is necessary in all heating installation for hot water, where two ways valves or heating bodies, fit with regulating valves, allow, in certain conditions, a full circuit exclusion.
- The bypass valve ensures a continuous flow, so that the pump cannot be used outside the scheme of the initial project, avoiding unbalances of the circuits functioning parallelly, or noises due to the fluid speed increase while proceeding into the regulating components.
- The bypass valve **VB 755** is specifically designed to be easily employed on our distribution manifolds and on a large number of manifold accessories.
- As represented in the following drawing, the valve can be combined with different items which require the use of two G1/2" female threads at an opposing.

Assembly

- Insert the bypass valve between the flow and the return pipe after the pump.
- As indicated in the drawing, the valve consists of two parts:
 - A – Valve seat with input flow fitting
 - B – Regulation element with 0.2 to 0.7 bar scale

N.B.

The fitting has to be assembled only on the flow side of the pump.

Regulation

- Turn the handle until the edge is lined up to the value as set value, which is present on the grade scale of the valve's body.

SERIES VB

ISTRUZIONI DI UTILIZZO
MANUAL INSTRUCTIONS
INSTRUCCIONES DE EMPLEO
ИНСТРУКЦИЯ ПО ПРИМЕНЕНИЮ

FIVB
Rev. 3.0 del 21/11/2018

VÁLVULA DE BYPASS

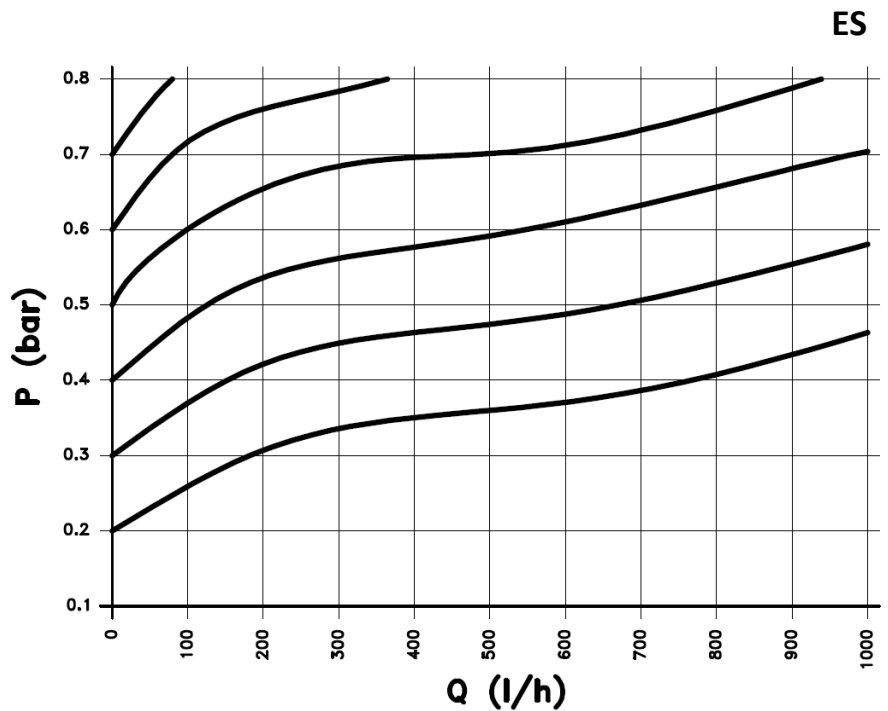
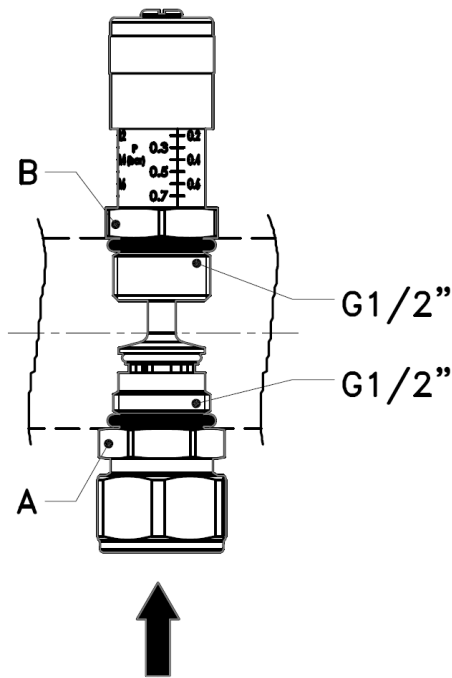

Materiales

- Latón: CW 614N UNI-EN 12164:2016
- O-ring: EPDM 775120
- Resorte: AISI 302

Características

- El utilizo de la válvula de bypass es necesario en todas las instalaciones de calefacción de agua caliente, dónde hay válvulas de zona a dos vias o elementos calentadores dotados de válvulas de regulación, que permiten, en determinadas circunstancias, la completa exclusión del circuito.
- La valvula garantiza un recirculo que impide a la bomba de ser utilizada en condiciones lejanas a las de proyecto, evitando un desequilibrio en los circuitos que funcionan en paralelo y ruidos molestos, debidos al aumento de la velocidad del fluido, en cuanto cruce a los mismos organos de regulación.
- La válvula de bypass **VB 755** ha sido estudiada particularmente para ser empleada sobre colectores de distribución de nuestra producción y sobre una ancha gama de accesorios de los mismos.
- Como muestra la figura puesta al lado, la válvula de bypass puede montarse sobre diferentes articulos, por los que simplemente se necesita la presencia de dos hilos hembra de G1/2" contrapuestos.

Montaje

- Introducir la válvula de bypass entre la tubación de ida y vuelta a valle de la bomba de circulación.
- Como muestra el dibujo, la válvula se compone de dos partes:
 - A – Sede de la válvula con racores para la entrada del fluido
 - B – Elementos de regulación con escala desde los 0.2 hasta los 0.7 bar

N.B.

Los racores han de ser montados solo por el lado de entrada del fluido.

Regulacion

- Girar el volante hasta que su borde coincida con el valor deseado indicado en la escala graduada puesta sobre el cuerpo de la válvula.

SERIES VB

ISTRUZIONI DI UTILIZZO
MANUAL INSTRUCTIONS
INSTRUCCIONES DE EMPLEO
ИНСТРУКЦИЯ ПО ПРИМЕНЕНИЮ

FIVB
Rev. 3.0 del 21/11/2018

Байпасный вентиль

RU

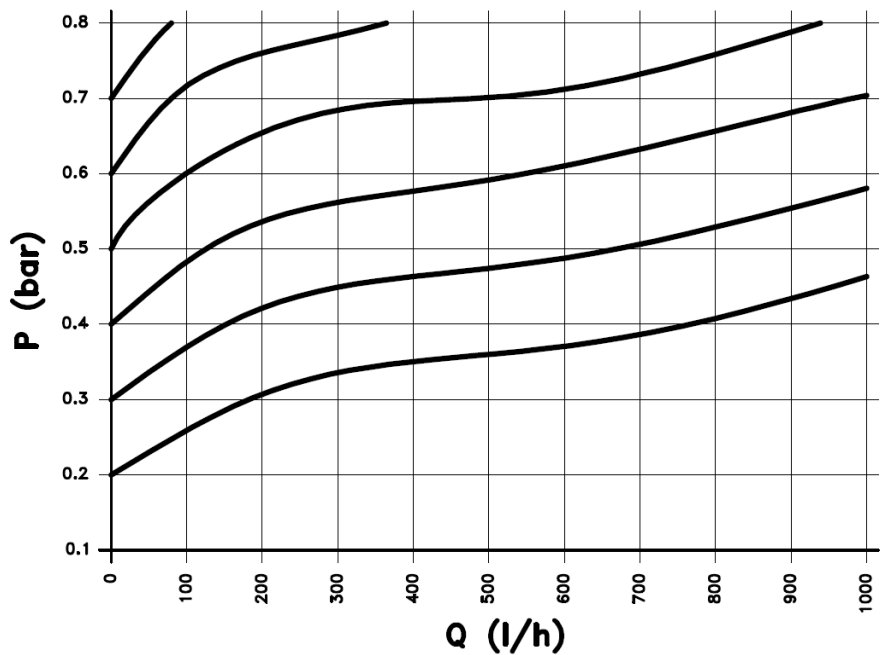
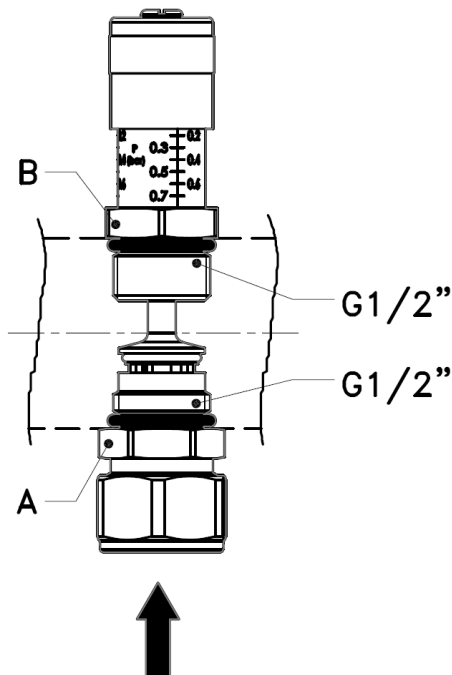

МАТЕРИАЛЫ:

- латунь: CW 614N UNI-EN 12164:2016
- O-ring: EPDM 775120
- Пружина: AISI 302



ПРИМЕНЕНИЕ

- Использование байпасного вентиля необходимо во всех отопительных системах с водяным носителем тепла, в которых используются зональные двухходовые вентили или отопительные приборы, снабженные регулировочными клапанами, позволяющими в определенных условиях полное отключение контура.
- Вентиль обеспечивает циркуляцию с целью не допустить эксплуатацию насоса в условиях, отличных от проектных, чтобы избежать дисбаланса параллельно функционирующих контуров и повышенного шума, вызванного увеличением скорости потока при прохождении через регулирующие устройства.
- Байпасный вентиль **VB 755** был разработан таким образом, чтобы его можно было легко использовать на распределительных коллекторах нашего производства и с обширным спектром принадлежностей к ним.
- Как показано на рисунке, байпасный вентиль может быть установлен на оборудовании разных артикулов, при условии что это оборудование имеет два противоположных выхода с внутренней резьбой G1/2".

СБОРКА

- Вставить байпасный вентиль между подающим и обратным трубопроводом под циркуляционным насосом.
- Как показано на рисунке, вентиль состоит из двух частей:
 - А – Седло вентиля с впускным патрубком
 - В – Регулировочный элемент со шкалой от 0.2 до 0.7 бар

ВНИМАНИЕ

Патрубок должен быть установлен только со стороны входа потока.

РЕГУЛИРОВКА

- Повернуть маховичок таким образом, чтобы его край совпал с нужным значением на градуированной шкале на корпусе вентиля.