



60 ANNI DI TRADIZIONE ITALIANA

Luxor è una importante realtà industriale, market leader a livello europeo e mondiale nella produzione di tubi flessibili e di componenti per impianti idraulici e termosanitari.

Da sessant'anni Luxor è espressione del più prestigioso made in Italy e della grande tradizione italiana nelle lavorazioni meccaniche ad elevato contenuto tecnologico: una qualità certificata e riconosciuta dai più prestigiosi Istituti Internazionali di certificazione, ovunque nel mondo.

La nostra mission è la completa soddisfazione del cliente, mediante un processo di continua ricerca tecnologica volta a realizzare prodotti di assoluta qualità e totale affidabilità, anticipando le evoluzioni dei mercati all'interno di un innovativo rapporto di partnership sia verso i

clienti che verso i fornitori. La mission Luxor trova attuazione in un proprio Centro Ricerca & Sviluppo, nel quale vengono costantemente analizzate e ricercate nuove ed avanzate tecnologie, in continui investimenti per offrire ai mercati internazionali le soluzioni più avanzate ed affidabili a costi contenuti, nei più severi controlli qualitativi su ogni pezzo.

Luxor progetta e realizza globalmente, grazie al proprio ultra decennale know-how, ogni prodotto. La grande forza produttiva, un'organizzazione industriale "snella" innovativa ed avanzata, unitamente ad una moderna concezione logistica permettono a Luxor di soddisfare qualsiasi esigenza, anche customized, con consegne rapide in ogni parte del mondo.



Luxor S.p.A. è certificata ISO 9001:2015 dall'istituto di certificazione DEKRA Group

CERTIFICAZIONI



Per informazioni sulle specifiche tecniche e sui prodotti certificati si prega di rivolgersi ai nostri uffici o visitare il sito web degli enti di certificazione corrispondenti.

La lista completa dei prodotti certificati NSF è consultabile al sito www.nsf.org.

La lista completa dei prodotti certificati UPC/cUPC è consultabile al sito www.iapmort.org.



COLLETTORI COMPLANARI

2.3 / SERIE CC

CC COLLETTORI COMPLANARI



Tutti i collettori della serie CC con i relativi accessori sono prodotti con finitura nichelata. I corpi dei collettori sono ottenuti da fusione e utilizzano ot-

tone EN 1982, con un basso contenuto di piombo. I collegamenti interni dei circuiti permettono il passaggio di portate elevate con bassissima rumorosità.

CARATTERISTICHE TECNICHE



Max temperatura

120 °C



Max pressione

10 bar



Materiale

EN 1982

ATTACCHI IMPIANTO

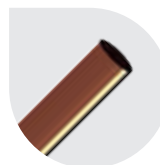

Tubo rame

W 24x19 - TR 91
G 3/4 EK - TR 91/A



Tubo plastica

W 24x19 - TP 95
G 3/4 EK - TP 98



Tubo multistrato

W 24x19 - TP 97
G 3/4 EK - TP 99

ATTACCO CORPO PRINCIPALE

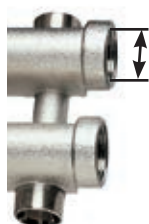

G 3/4
G 1"

INTERASSI

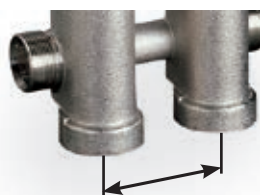

G 1" 50 mm
G 1 1/4 55 mm



38 mm

DISTRIBUZIONE

I collettori complanari sono adatti per la distribuzione dell'acqua negli impianti di riscaldamento con distribuzione orizzontale di tipo a raggiera. Infatti gli attacchi dei circuiti sono sfalsati per la mandata e il ritorno: questo permette un agevole collegamento dei circuiti senza sovrapposizione delle tubature della mandata e del ritorno.

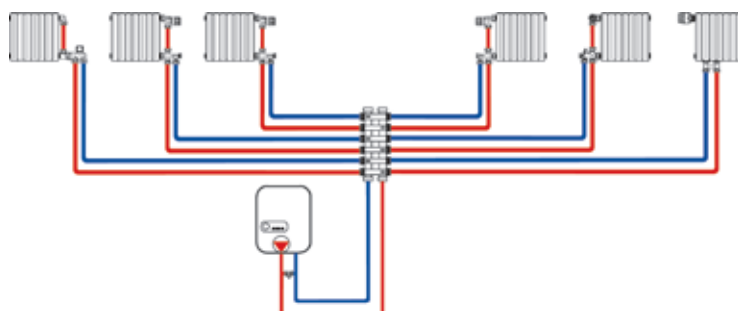

Le caratteristiche del fluido dell'impianto devono essere conformi alla direttiva UNI 8065:2019.

COLLETTORI COMPLANARI

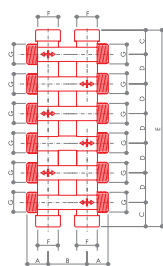
**CC 414**

Collettore complanare con attacchi laterali maschio da (W24x19).

Raccordi

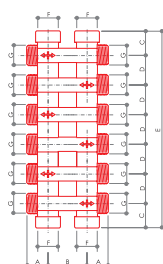

CODICE	MISURA	N. VIE	A	B	C	D	E	F	G	H	L			
68542704	G 3/4 x (W24x19)	4 + 4	27	50	26	38	166	G 3/4	W24x19	-	-	1300	1	18
68542706		6 + 6	27	50	26	38	242	G 3/4	W24x19	-	-	2030	1	12
68542708		8 + 8	27	50	26	38	318	G 3/4	W24x19	-	-	2408	1	9

**CC 416**

Collettore complanare con attacchi laterali maschio da 3/4 eurocono.

Raccordi

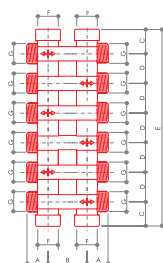

CODICE	MISURA	N. VIE	A	B	C	D	E	F	G	H	L			
68542714	G 3/4 x G 3/4 EK	4 + 4	27	50	26	38	166	G 3/4	G 3/4 EK	-	-	1300	1	18
68542716		6 + 6	27	50	26	38	242	G 3/4	G 3/4 EK	-	-	2030	1	12
68542718		8 + 8	27	50	26	38	318	G 3/4	G 3/4 EK	-	-	2408	1	9

**CC 413**

Collettore complanare con attacchi laterali maschio da (W24x19).

Raccordi

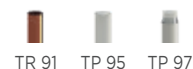

CODICE	MISURA	N. VIE	A	B	C	D	E	F	G	H	L			
68543406	G 1" x (W24x19)	6 + 6	30	55	30	38	250	G 1"	W24x19	-	-	2330	1	12
68543408		8 + 8	30	55	30	38	326	G 1"	W24x19	-	-	3248	1	9
68543410		10 + 10	30	55	30	38	402	G 1"	W24x19	-	-	4026	1	8

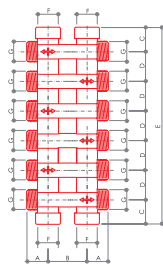
**CC 415**

Collettore complanare con attacchi laterali maschio da 3/4 eurocono.

Raccordi



CODICE	MISURA	N. VIE	A	B	C	D	E	F	G	H	L			
68543416	G 1" x G 3/4 EK	6 + 6	30	55	30	38	250	G 1"	G 3/4 EK	-	-	2330	1	12
68543418		8 + 8	30	55	30	38	326	G 1"	G 3/4 EK	-	-	3248	1	9
68543420		10 + 10	30	55	30	38	402	G 1"	G 3/4 EK	-	-	4026	1	8



Raccordi per tubo rame



Raccordi per tubo plastica



Raccordi per tubo multistrato



Raccordi: capitolo 7



Accessori: capitolo 2.A

DIAGRAMMA DI PORTATA COLLETTORI

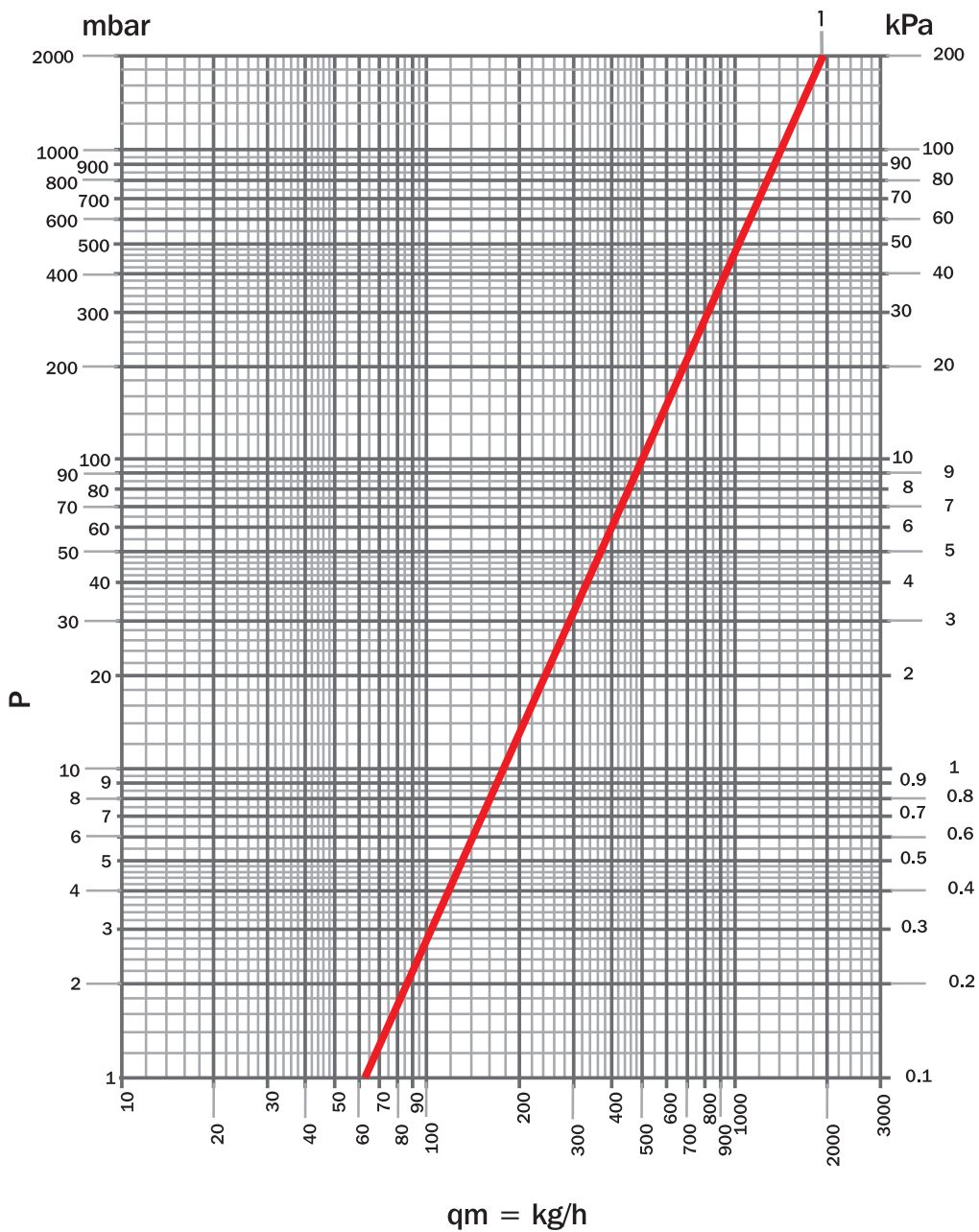

ARTICOLI	MISURA	N. VIE	Kvs	POS
CC 414 CC 416	G 3/4	4 + 4	1,96	1
		6 + 6		
		8 + 8		
CC 413 CC 415	G 1"	6 + 6		
		8 + 8		
		10 + 10		

CONDIZIONI DI VENDITA

ORDINI

I contratti conclusi dagli agenti o rappresentanti non sono definitivi se non dopo esser stati da noi regolarmente accettati. Tutti gli ordini inviatici dai nostri Agenti e/o Rappresentanti o direttamente, s'intendono emessi con la clausola di accettazione totale e senza riserve di tutte le "Condizioni Generali di Vendita" descritte in questo listino in vigore.

SPEDIZIONI

Le consegne vengono effettuate in porto assegnato salvo speciali accordi contrari. La merce viaggia a rischio e pericolo del compratore anche nel caso di vendita in porto franco.

PAGAMENTI

I termini sono quelli indicati nelle offerte e nelle conferme d'ordine e sono impegnativi. In caso di ritardo di pagamento rispetto alle scadenze pattuite sarà calcolato l'interesse di mora nella misura del tasso unitario medio in atto alla data avvenuta per il pagamento. Il ritardato pagamento di precedenti forniture ci autorizza ad annullare ogni ordine in corso. Gli agenti e rappresentanti non hanno autorità di riscuotere crediti salvo esplicita autorizzazione scritta da parte nostra.

RECLAMI

I reclami concernenti la quantità del materiale spedito sono validi solo se fatti entro 8 giorni dal ricevimento della merce. La ditta non risponderà dei colli mancanti o danneggiati, se non in presenza di "riserva in bolla".

FORO COMPETENTE

Per ogni controversia è riconosciuta la sola competenza del Tribunale di Brescia.

PREZZI

I prezzi non includono l'IVA. I prezzi sono quelli espressamente pattuiti e da noi confermati.

CONSEGNE

I beni in oggetto del presente catalogo saranno consegnati entro un termine non inferiore a 90 giorni dall'accettazione dell'ordine. Qualsiasi termine inferiore ai 90 giorni non si intende accettato dalla parte venditrice salvo conferma scritta.

I termini di consegna sono indicativi e non impegnano la parte venditrice, che non è tenuta a rispondere con indennizzi di sorta per eventuali danni diretti o indiretti dovuti a ritardi di consegna, o ad interruzione o a risoluzione parziale o totale della fornitura.

IMBALLO

I prodotti vengono imballati a cura del venditore.

Tale imballo non prevede prodotti fuori misura o particolari; ove ricorre una qualsiasi di queste ipotesi, le spese sono addebitate al compratore, salvo diverso accordo scritto.

RESI

Non si accetta merce di ritorno senza nostra preventiva autorizzazione scritta ed in ogni caso in porto franco.

MINIMO FATTURABILE

Il venditore oltre alla verifica di fattibilità si riserva la facoltà di evadere solo ordini d'importo superiore a 500 Euro.

GARANZIA

Per le condizioni di garanzia si fa riferimento agli articoli 3 e 5 della Direttiva 1999/44/CE. Un'adeguata polizza assicurativa per la "Responsabilità Civile Prodotti" è a supporto della garanzia.

La garanzia decade se l'installazione ed il collaudo non sono eseguiti a regola d'arte. I grossisti ed i rivenditori sono tenuti a far conoscere ai propri clienti/installatori tutte le avvertenze utili per una corretta installazione dei nostri materiali.

VALIDITÀ DEL CATALOGO

I dati e gli elementi illustrativi pubblicati su questo catalogo s'intendono non impegnativi.

La società LUXOR S.p.A. si riserva il diritto, ferme restando le caratteristiche essenziali dei prodotti descritti, di apportare in ogni momento le eventuali modifiche che ritenesse necessarie o utili per motivi tecnici o commerciali.