



60 ANNI DI TRADIZIONE ITALIANA

Luxor è una importante realtà industriale, market leader a livello europeo e mondiale nella produzione di tubi flessibili e di componenti per impianti idraulici e termosanitari.

Da sessant'anni Luxor è espressione del più prestigioso made in Italy e della grande tradizione italiana nelle lavorazioni meccaniche ad elevato contenuto tecnologico: una qualità certificata e riconosciuta dai più prestigiosi Istituti Internazionali di certificazione, ovunque nel mondo.

La nostra mission è la completa soddisfazione del cliente, mediante un processo di continua ricerca tecnologica volta a realizzare prodotti di assoluta qualità e totale affidabilità, anticipando le evoluzioni dei mercati all'interno di un innovativo rapporto di partnership sia verso i

clienti che verso i fornitori. La mission Luxor trova attuazione in un proprio Centro Ricerca & Sviluppo, nel quale vengono costantemente analizzate e ricercate nuove ed avanzate tecnologie, in continui investimenti per offrire ai mercati internazionali le soluzioni più avanzate ed affidabili a costi contenuti, nei più severi controlli qualitativi su ogni pezzo.

Luxor progetta e realizza globalmente, grazie al proprio ultra decennale know-how, ogni prodotto. La grande forza produttiva, un'organizzazione industriale "snella" innovativa ed avanzata, unitamente ad una moderna concezione logistica permettono a Luxor di soddisfare qualsiasi esigenza, anche customized, con consegne rapide in ogni parte del mondo.



Luxor S.p.A. è certificata ISO 9001:2015 dall'istituto di certificazione DEKRA Group

CERTIFICAZIONI



Per informazioni sulle specifiche tecniche e sui prodotti certificati si prega di rivolgersi ai nostri uffici o visitare il sito web degli enti di certificazione corrispondenti.

La lista completa dei prodotti certificati NSF è consultabile al sito www.nsf.org.

La lista completa dei prodotti certificati UPC/cUPC è consultabile al sito www.iapmort.org.



LUXOR®

COLLETTORI componibili con valvole frontali

2.2 / SERIE CV

CV

COLLETTORI componibili con valvole frontali



I collettori componibili con valvole d'intercettazione frontali possono essere collegati tra loro in modo pratico e semplice. Grazie all'ausilio delle valvole d'intercettazione si possono rendere indipendenti le varie utenze ed identificarle utiliz-

zando i due dischetti serigrafati. I collettori permettono di regolare e bilanciare ogni singola utenza. Sono disponibili modelli da 2 a 4 uscite.

CARATTERISTICHE TECNICHE



Max temperatura
120 °C



Max pressione di esercizio
16 bar



Max pressione differenziale
1 bar



Materiale corpo
CB753S
UNI EN
1982:2017



Materiale otturatore
CW614N
DW UNI EN
12164:2016



Materiale guarnizioni
EPDM
perossidico



Materiale guarnizione chiusura vitone
NBR



Manopola
Nylon PA6
RAL 9016



Collaudo
100%



Finitura
Cromata

ATTACCHI IMPIANTO

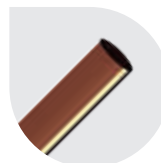

Tubo rame
W 24x19 - TR 91
G 3/4 EK - TR 91/A



Tubo plastica
W 24x19 - TP 95
G 3/4 EK - TP 98



Tubo multistrato
W 24x19 - TP 97
G 3/4 EK - TP 99

ATTACCO CORPO PRINCIPALE

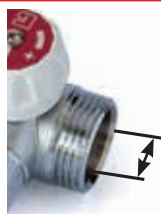

G 3/4
G 1"

INTERASSI



45 mm

Le caratteristiche del fluido dell'impianto devono essere conformi alla direttiva UNI 8065:2019.

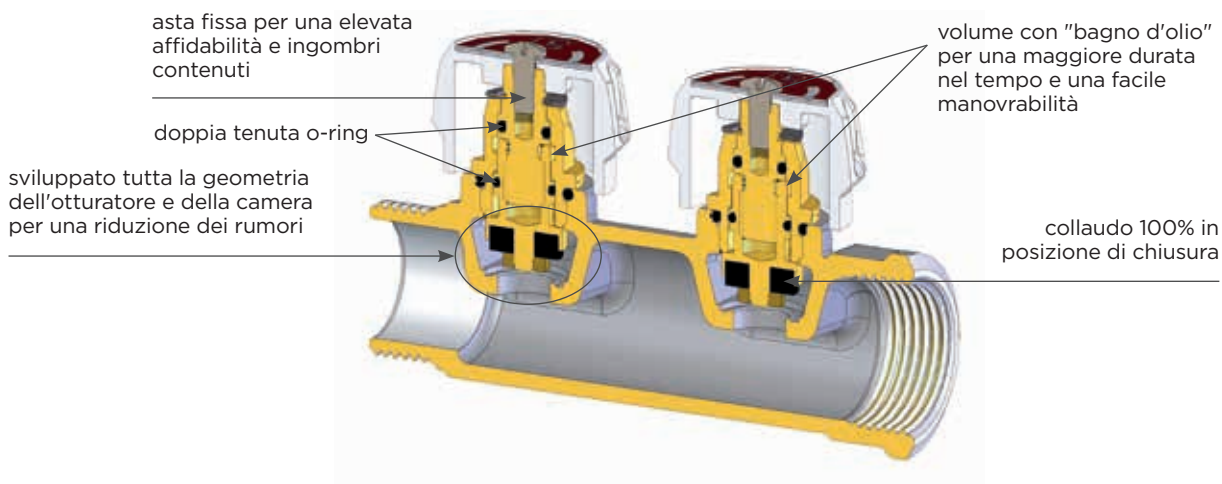

ISTRUZIONI OPERATIVE



Per identificare le utenze è possibile utilizzare le piastrine metalliche di cui è provvisto il collettore.

Per un corretto assemblaggio degli indicatori, scegliere se lasciare il lato blu o il lato rosso della piastrina visibile. La piastrina è dotata di una finestrella dalla quale si potrà leggere l'utenza servita dal collettore. Posizionare l'inserto metallico serigrafato prima della piastrina rossa o blu in modo che il nome del terminale di erogazione sia visibile dalla finestrella, come mostrato.

Una volta terminato il posizionamento dell'indicatore, fissare le piastrine metalliche alla manopola con la vite presente sulla manopola stessa.

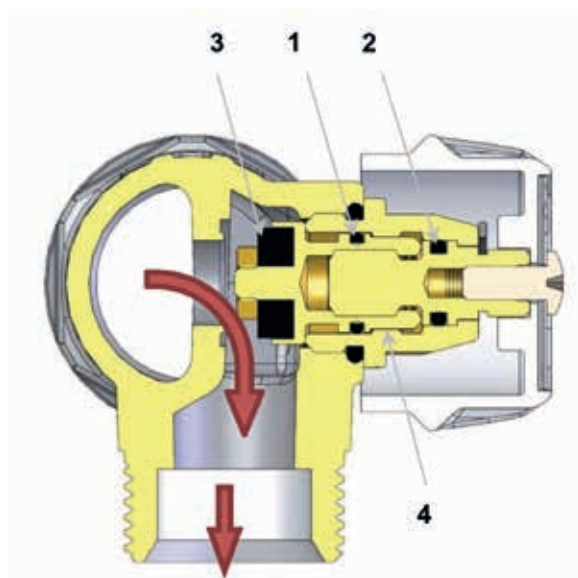

Il collettore componibile con valvole d'intercettazione frontali deve essere installato con il flusso d'acqua in mandata come da immagine qui in fianco.

Il vitone del collettore è sicuro e affidabile avendo un' asta fissa la cui tenuta è garantita da due o-rings (1-2) in EPDM perossidico mentre la tenuta in chiusura con l'otturatore è garantita da una guarnizione piana in NBR (3).

All'interno del vitone si viene a creare una camera stagna (4) dove viene depositato del grasso lubrificante. In questo modo viene garantito il movimento, di apertura e chiusura, scorrevole nel tempo.

La costruzione del vitone permette la regolazione e il bilanciamento di ogni singola utenza.

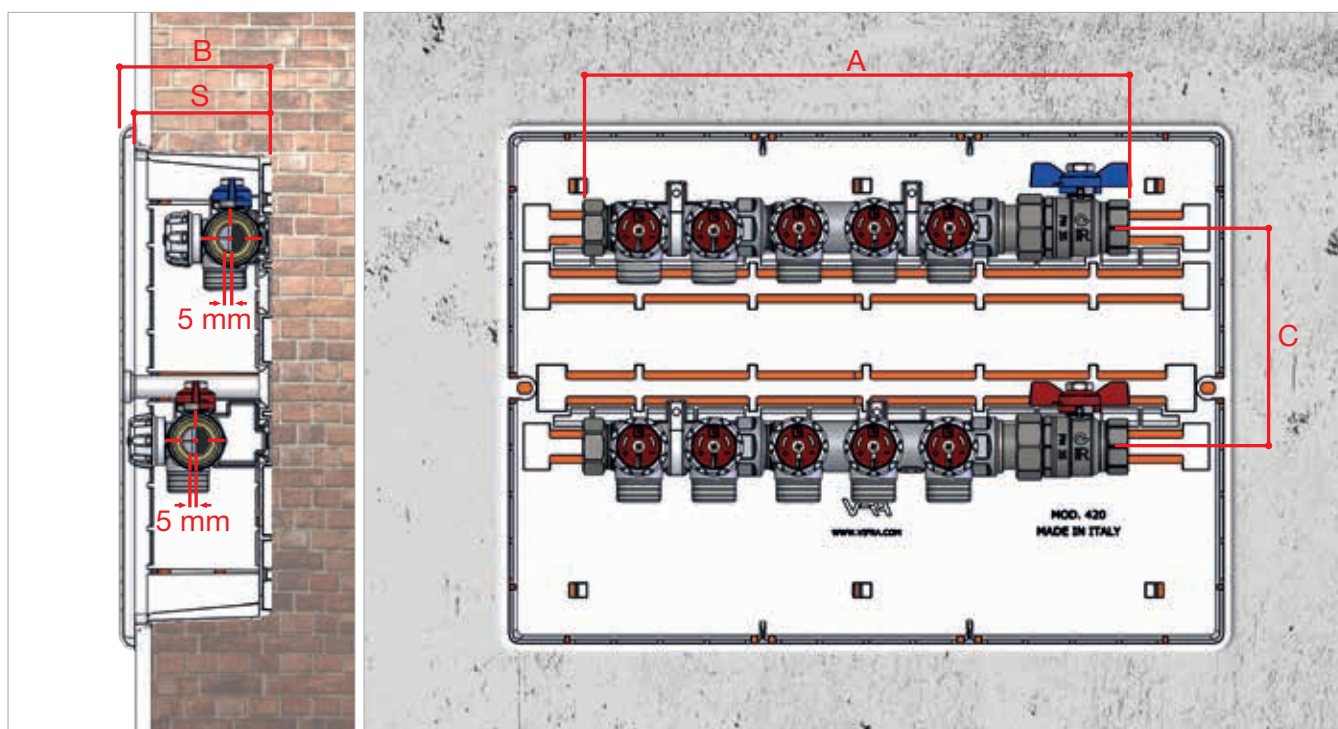

Nella tabella di seguito sono riportate tutte le misure degli ingombri relativi alla combinazione di due collettori semplici componibili con una valvola a sfera a passaggio totale.

Con l'aiuto di tali misure e prevedendo di lasciare circa 50 mm di spazio libero dalla parte della valvola a sfera, è possibile scegliere la cassetta da incasso in plastica con i relativi sistemi di fissaggio con staffe precostituite di cui si riportano le misure esterne.

CF 477							
N. VIE	Ø	A	B	C	S	CASSETTE	DIMENSIONE CASSETTE
2	G 3/4	190	100	110	86	68560432	272 x 332 x 86
3	G 3/4	235	100	110	86	68560432	272 x 332 x 86
4	G 3/4	280	100	110	86	68560432	272 x 332 x 86
2 + 3	G 3/4	330	100	110	86	68560440	272 x 412 x 86
3 + 3	G 3/4	375	100	110	86	68560440	272 x 412 x 86
3 + 4	G 3/4	420	100	110	86	68560450	272 x 512 x 86
4 + 4	G 3/4	465	100	110	86	68560450	272 x 512 x 86

2	G 1"	192	100	110	86	68560432	272 x 332 x 86
3	G 1"	238	100	110	86	68560432	272 x 332 x 86
4	G 1"	283	100	110	86	68560432	272 x 332 x 86
2 + 3	G 1"	337	100	110	86	68560440	272 x 412 x 86
3 + 3	G 1"	382	100	110	86	68560440	272 x 412 x 86
3 + 4	G 1"	427	100	110	86	68560450	272 x 512 x 86
4 + 4	G 1"	472	100	110	86	68560450	272 x 512 x 86

CF 479				
B	C	S	CASSETTE	DIMENSIONE CASSETTE
98	140	88	68560332	290 x 330 x 88
98	140	88	68560332	290 x 330 x 88
98	140	88	68560332	290 x 330 x 88
98	130	88	68560342	310 x 430 x 88
98	130	88	68560342	310 x 430 x 88
98	150	88	68560352	330 x 530 x 88
98	150	88	68560352	330 x 530 x 88

98	140	88	68560332	290 x 330 x 88
98	140	88	68560332	290 x 330 x 88
98	140	88	68560332	290 x 330 x 88
98	130	88	68560342	310 x 430 x 88
98	130	88	68560342	310 x 430 x 88
98	150	88	68560352	330 x 530 x 88
98	150	88	68560352	330 x 530 x 88

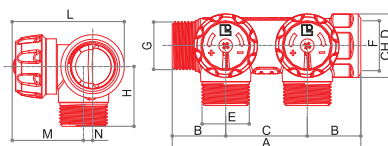
**COLLETTORI COMPONENTI CON VALVOLE FRONTALI:
ATTACCO TUBO RAME E TUBO PLASTICA W24X19**
**CV 532**

Collettori a due vie con valvole di intercettazione frontali. Attacco tubo rame e tubo plastica (W24x19).

Raccordi

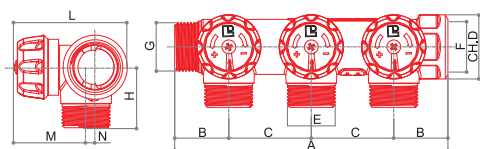

CODICE	MISURA	A	B	C	D	E	F	G	H	L	M	N			
68202702	G 3/4 x (W24x19)	104	29,5	45	32	W24x19	G 3/4	G 3/4	33	61	38,5	5	470	1	45
68203402	G 1" x (W24x19)	108	31,5	45	37	W24x19	G 1"	G 1"	36	63	38,5	5	565	1	45

**CV 533**

Collettori a tre vie con valvole di intercettazione frontali. Attacco tubo rame e tubo plastica (W24x19).

Raccordi

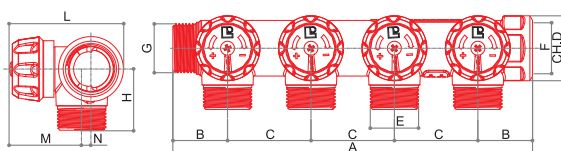

CODICE	MISURA	A	B	C	D	E	F	G	H	L	M	N			
68202703	G 3/4 x (W24x19)	149	29,5	45	32	W24x19	G 3/4	G 3/4	33	61	38,5	5	690	1	34
68203403	G 1" x (W24x19)	153	31,5	45	37	W24x19	G 1"	G 1"	36	63	38,5	5	810	1	34

**CV 534**

Collettori a quattro vie con valvole di intercettazione frontali. Attacco tubo rame e tubo plastica (W24x19).

Raccordi



CODICE	MISURA	A	B	C	D	E	F	G	H	L	M	N			
68202704	G 3/4 x (W24x19)	194	29,5	45	32	W24x19	G 3/4	G 3/4	33	61	38,5	5	890	1	25
68203404	G 1" x (W24x19)	198	31,5	45	37	W24x19	G 1"	G 1"	36	63	38,5	5	980	1	25



Raccordi per tubo rame



Raccordi per tubo plastica



Raccordi per tubo multistrato



Raccordi: capitolo 7



Accessori: capitolo 2.A

**COLLETTORI componibili con valvole frontali:
ATTACCO TUBO RAME E TUBO PLASTICA G3/4 EUROCONO**

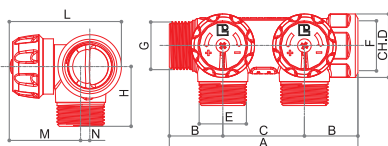

CV 552

Collettori a due vie con valvole di intercettazione frontali. Attacchi maschio G3/4 Eurocono.

Raccordi



CODICE	MISURA	A	B	C	D	E	F	G	H	L	M	N	⚖️	📦	📦
68202802	G 3/4 X G 3/4 EK	104	29,5	45	32	G 3/4 EK	G 3/4	G 3/4	33	61	38,5	5	470	1	45
68203502	G 1" X G 3/4 EK	108	31,5	45	37	G 3/4 EK	G 1"	G 1"	36	63	38,5	5	565	1	45

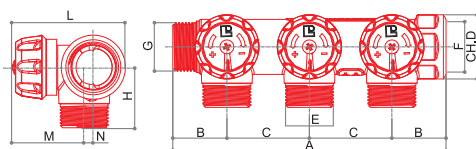

CV 553

Collettori a tre vie con valvole di intercettazione frontali. Attacchi maschio G3/4 Eurocono.

Raccordi



CODICE	MISURA	A	B	C	D	E	F	G	H	L	M	N	⚖️	📦	📦
68202803	G 3/4 X G 3/4 EK	149	29,5	45	32	G 3/4 EK	G 3/4	G 3/4	33	61	38,5	5	690	1	34
68203503	G 1" X G 3/4 EK	153	31,5	45	37	G 3/4 EK	G 1"	G 1"	36	63	38,5	5	810	1	34

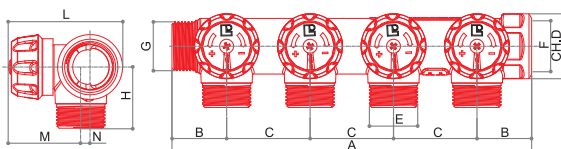

CV 554

Collettori a quattro vie con valvole di intercettazione frontali. Attacchi maschio G3/4 Eurocono.

Raccordi



CODICE	MISURA	A	B	C	D	E	F	G	H	L	M	N	⚖️	📦	📦
68202804	G 3/4 X G 3/4 EK	194	29,5	45	32	G 3/4 EK	G 3/4	G 3/4	33	61	38,5	5	890	1	25
68203504	G 1" X G 3/4 EK	198	31,5	45	37	G 3/4 EK	G 1"	G 1"	36	63	38,5	5	980	1	25

RICAMBI



IU 438

Coppia di dischetti in alluminio rosso/blu ed indicazione utenze per collettori serie CV.

CODICE	MISURA			
6801617	-	1	-	-



573

Volantino in ABS di colore bianco RAL 9016 per collettori serie CV.

CODICE	MISURA			
4761632	-	7	-	-



580

Vite ferma volantino in ottone per valvole serie Tekna.

CODICE	MISURA			
9346615	-	1	-	-

DIAGRAMMA DI PORTATA COLLETTORI

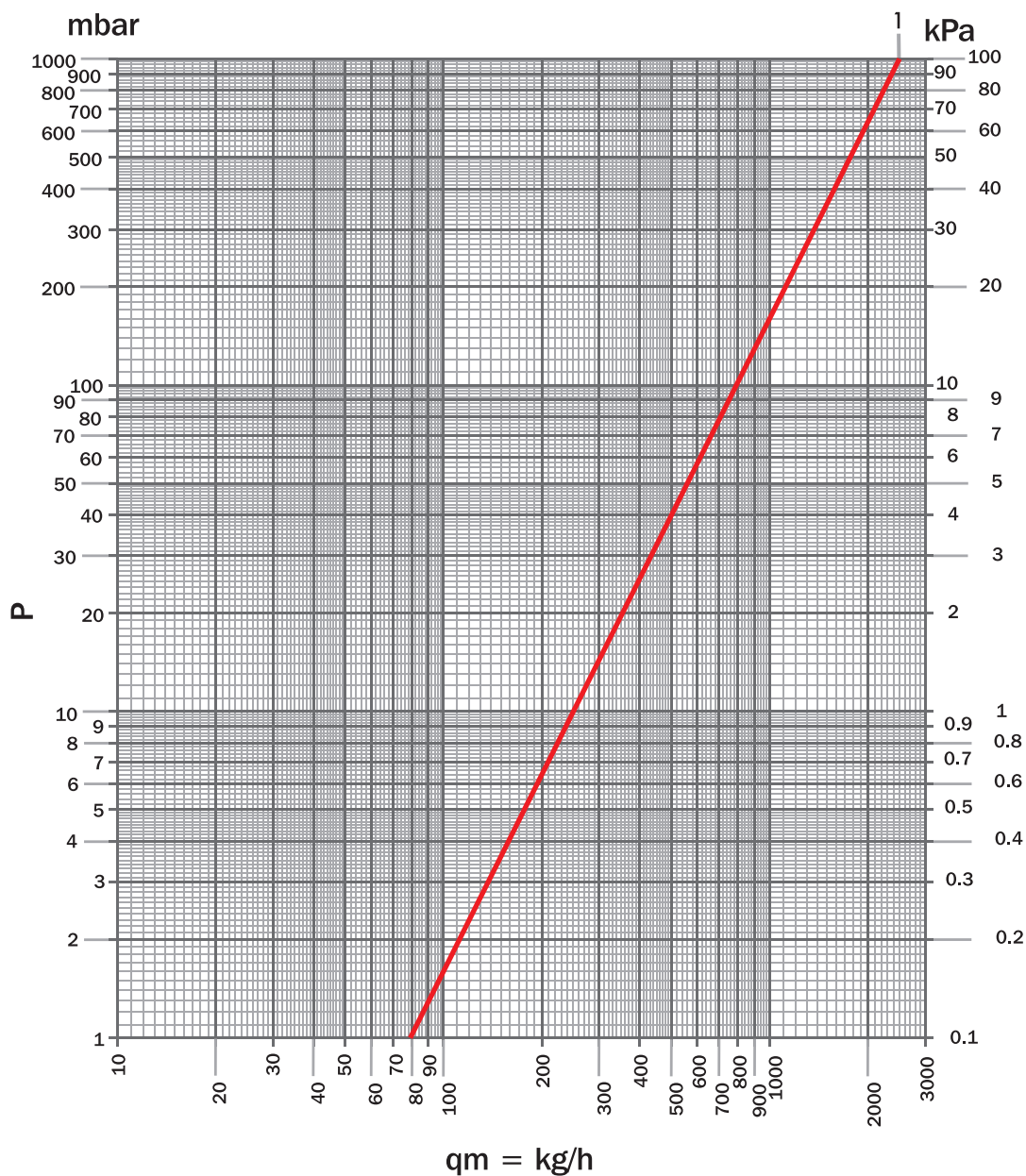

ARTICOLI	MISURA	N. GIRI	Kvs	POS
CV 552 CV 553 CV 554	G 3/4	tutto aperto	2,5	1
	G 1"			

CONDIZIONI GENERALI DI VENDITA

1 PREMESSE - 1.1 Le presenti condizioni di vendita si applicano a tutte le forniture di Prodotti Luxor Spa (di seguito "Luxor"). Qualsiasi condizione generale, ed in particolare le condizioni di acquisto dell'Acquirente (di seguito "Cliente"), salvo espressa accettazione scritta da parte di Luxor, non vincoleranno quest'ultima né esimeranno il Cliente dall'applicazione delle presenti Condizioni Generali (di seguito CVG)

2 ORDINI - 2.1 Gli Ordini di Acquisto (di seguito "Ordini"), rappresentano un irrevocabile proposta d'acquisto, comportando per i clienti, l'automatica accettazione delle presenti Condizioni Generali di Vendita.

2.2 Gli Ordini non s'intendono accettati finché non siano stati confermati per iscritto da Luxor. L'emissione da parte di quest'ultima della conferma d'Ordine e/o della Fattura, sarà considerata quale conferma.

2.3 Eventuali modifiche dell'Ordine richieste dal Cliente successivamente all'invio della Conferma d'ordine, saranno valide ed esecutive, solo in seguito ad accettazione scritta di Luxor. La cancellazione o la modifica degli Ordini senza il preventivo consenso scritto di Luxor, daranno titolo a quest'ultima di agire per ottenere il rimborso dei costi sostenuti, fatto salvo il diritto al risarcimento del maggior danno.

3 PREZZI - 3.1 Il prezzo dei prodotti Luxor sarà fatturato in base al listino vigente al momento dell'accettazione dell'Ordine. Tutti i prezzi sono intesi IVA ed ulteriori eventuali imposte escluse.

3.2 I prezzi indicati nei cataloghi/listini di vendita hanno un carattere meramente indicativo e potranno subire variazioni in ragione dell'aumento dei costi di produzione. In questa eventualità, Luxor provvederà a comunicare gli aumenti dei prezzi alla parte acquirente indicandone le cause.

4 TERMINI DI CONSEGNA - 4.1 Le forniture oggetto di ogni singolo Ordine saranno consegnate entro i termini riportati in seno alla Conferma d'Ordine.

4.2 Nessuna responsabilità sarà ascrivibile alla Luxor, ove il ritardo nella consegna non sia a quest'ultima imputabile, come in caso di ritardi di terzi, inclusi fornitori e subfornitori, spedizionieri ed eventuali cause di forza maggiore che comportino l'inattività totale o parziale degli stabilimenti. Nei suddetti casi, la consegna della merce, anche se parziale, non può essere rifiutata dal Cliente e quest'ultimo non potrà avvalersi del ritardo nella consegna per risolvere il contratto e/o richiedere indennizzi a titolo di risarcimento danni.

5 SPEDIZIONI - 5.1 Fatti salvi eventuali diversi accordi, le consegne dei prodotti vengono effettuate in "Porto Assegnato" (Incoterms 2020 EXW), con spese e rischi connessi al trasporto posti a carico dell'acquirente.

5.2 Anche nel caso di consegna convenuta in "Porto Franco" (incoterms 2020 DDP) con spese a carico di Luxor, la merce viaggerà a rischio e pericolo dell'acquirente. Quali che siano i termini di resa pattuiti dalle Parti, i rischi passeranno all'Acquirente, al più tardi con la consegna al primo trasportatore.

5.3 Il trasferimento della proprietà dei beni è sospeso fino al completo pagamento del prezzo, senza che ciò abbia un impatto sul trasferimento dei rischi al compratore.

5.4 Per particolari tipi di imballaggio, saranno conteggiati in fattura gli extra prezzo indicati nel listino-prezzi o nella conferma d'Ordine.

6 PAGAMENTI - 6.1 I pagamenti sono dovuti nei termini e con le modalità stabilite nella conferma d'ordine e/o fattura.

6.2 Salvo diversa espressa pattuizione, i pagamenti dovranno essere effettuati alle coordinate bancarie di Luxor indicate nella fattura di vendita. I pagamenti dall'Estero, effettuati mediante bonifico bancario, dovranno avvenire con opzione OUR, così che l'importo esposto in fattura sia ricevuto da Luxor al netto di oneri bancari e/o spese. Nessun soggetto terzo (in particolare agenti e rappresentanti) è autorizzato ad incassare denaro per conto di Luxor.

6.3 Il Cliente, non potrà sospendere totalmente o parzialmente i pagamenti od anche ritardarli rispetto ai termini pattuiti, nemmeno in presenza di eventuali contestazioni o denunce di vizi e difetti.

6.4 Nel caso di interruzione o sospensione dei pagamenti, il Cliente sarà considerato ad ogni effetto di legge come inadempiente, con facoltà di Luxor di addebitare spese ed interessi di cui agli artt. 5 e 6 del D.Lgs n. 192/2012, sempre salvo il diritto alla risoluzione contrattuale. Il ritardo nei pagamenti dà altresì a Luxor il diritto di escludere la garanzia per tutto il periodo durante il quale il ritardo perdura.

6.5 Il mancato rispetto da parte del Cliente dei termini di pagamento pattuiti, così come, la loro interruzione o sospensione, consentirà a Luxor di sospendere le forniture in corso e/o condizionare l'esecuzione dell'ordine in corso al saldo dell'esposizione debitoria e/o recedere da tutti gli ulteriori contratti stipulati con il Cliente, annullando le condizioni di favore (sconti e/o omaggi) eventualmente concessi.

6.6 Il Cliente non può compensare ragioni di credito che assuma di vantare nei confronti di Luxor con debiti sempre assunti nei confronti di quest'ultima, salvo formale autorizzazione della stessa Luxor.

7 CLAUSOLA RISOLUTIVA ESPRESSA - 7.1 Luxor potrà risolvere il contratto con effetti immediati nel caso in cui il Cliente venga assoggettato a procedure concorsuali o di liquidazione nonché in caso di assoggettamento a procedure esecutive e/o a protesti, e lo stato delle condizioni economiche sia tale da far ragionevolmente presumere l'insolubilità dell'acquirente.

8 GARANZIA - 8.1 Luxor garantisce la conformità dei prodotti forniti, esenti da vizi che potrebbero renderli non idonei all'uso cui sono destinati. La garanzia potrà essere fatta valere qualora il difetto sia dovuto ad errori di fabbricazione o difetti di materie prime che rientrino nella responsabilità di Luxor.

8.2 La garanzia ha durata di 1 (un) anno dalla data di consegna ed è subordinata alla denuncia in forma scritta da parte del Cliente, entro 8 (otto) giorni a decorrere dalla consegna in caso di vizi apparenti, ovvero, in caso di vizi occulti, dal momento della scoperta e comunque non oltre dodici (12) mesi dalla consegna.

8.3 In caso di prodotti non conformi, e dopo aver ricevuto un rapporto dettagliato dal Cliente, Luxor potrà, a sua insindacabile scelta: a) fornire gratuitamente Franco Fabbrica al compratore prodotti dello stesso genere e quantità, dopo averne ottenuto la resa per la verifica. Qualsiasi reso deve essere sempre precedentemente concordato ed autorizzato da Luxor. La merce contestata dovrà essere rispedita in "Porto Franco" e con bolla accompagnatoria indicante i motivi della restituzione entro massimo 30 giorni dalla data del benessere di Luxor, pena la decadenza della validità dell'autorizzazione stessa.

8.4 Qualora Luxor in sede di verifica non riconosca viziati i prodotti, provvederà alla fatturazione di quelli inviati in sostituzione. Nel caso in cui non fosse possibile sostituire i Prodotti risultati difettosi, Luxor potrà emettere una nota di accredito in favore del Cliente, per un importo corrispondente al valore dei prodotti difettosi, senza che ciò comporti alcuna responsabilità in capo a Luxor per danni diretti, indiretti o consequenziali di ogni genere, derivanti da e/o connessi ai vizi o difetti dei Prodotti.

8.5 Rimane inteso che la presente garanzia non copre i casi di Installazione, uso e manutenzione, posti in essere in difformità alle istruzioni ed avvertenze riportate nei manuali di installazione, uso e manutenzione inviati in accompagnamento al prodotto, o esecuzione di interventi di installazione e/o riparazione eseguiti da personale non qualificato.

8.6 È comunque esclusa l'operatività della garanzia nelle ipotesi in cui l'Acquirente si renda inadempiente alle obbligazioni contrattuali.

8.7 La presente garanzia è esclusiva ed in sostituzione di ogni altra garanzia scritta, orale od implicita a cui, con l'accettazione delle presenti Condizioni generali, il Cliente dichiara di rinunciare espressamente, ivi compreso, il diritto di regresso derivante dalla vendita e/o installazione dei Prodotti a consumatore non professionista.

9. RISERVA DI PROPRIETÀ 9.1 La vendita dei Prodotti Luxor S.p.A viene effettuata con patto di riservato dominio. Pertanto i prodotti rimarranno di proprietà di Luxor S.p.A. fino al totale pagamento del prezzo da parte dell'acquirente.

10 CESSIONE DEL CONTRATTO 10.1 È vietata la cessione a terzi del Contratto e/o di alcun interesse, diritto e obbligazione ad esso collegati, senza specifica approvazione scritta da parte di Luxor.

11 PRIVACY - 11.1 Il Cliente dichiara di avere preso visione dell'informativa ai sensi degli artt. 13 e 14 del Regolamento (UE) 2016/679 (GDPR) e s.m.i, consultabili al seguente indirizzo, <https://luxor.it/privacy-policy>, e con l'accettazione delle presenti CGC, fornisce il consenso al trattamento dei propri dati personali

11.2 I dati personali forniti dal Cliente, saranno trattati da Luxor, anche tramite soggetti esterni, per permettere gli adempimenti di obblighi di legge, nonché gli adempimenti informativi, amministrativi e commerciali connessi all'esecuzione del rapporto contrattuale.

12 LEGGE APPLICABILE E FORO COMPETENTE - 12.1 Contratto è regolato dal diritto italiano. Quanto non espressamente disciplinato dalle presenti CVG, sarà regolato dalle norme sulla vendita previste dagli articoli 1470 e seguenti del Codice Civile.

12.2 Le Parti escludono espressamente l'applicazione della Convenzione di Vienna sui contratti per la vendita internazionale di beni. Tutte le controversie che dovessero insorgere in relazione al Contratto, comprese quelle inerenti alla sua validità, interpretazione, esecuzione e risoluzione, saranno deferite in via esclusiva al Tribunale di Brescia.

12.3 In ogni caso, Luxor si riserva il diritto di agire presso il foro competente della sede del Cliente per azioni volte al recupero del credito. In tal caso troverà applicazione la legge locale.

13 CLAUSOLE FINALI - 13.1 L'eventuale nullità e/o inefficacia di una o più disposizioni delle presenti CVG, non incide sulla validità del contratto nel suo complesso.

13.2 Qualsiasi modifica al Contratto sarà valida soltanto se effettuata per iscritto e firmata da rappresentanti autorizzati di entrambe le Parti.

Il Cliente, nel dare atto di non rivestire la qualità di "consumatore", con conseguente esclusione dell'applicazione delle disposizioni di legge relative ai rapporti tra imprenditori e consumatori, dichiara di aver posto particolare attenzione alle seguenti clausole: · 1. Premesse (1.1); · 2. Ordini (2.1 - 2.2 - 2.3); · 3. Prezzi (3.2); 4. Termini di consegna (4.1 - 4.2); · 5. Spedizioni (5.1 - 5.2 - 5.3); · 6. Pagamenti (6.2 - 6.3 - 6.4 - 6.5 - 6.6); · 7 Clausola risolutiva espressa (7.1); 8. Garanzia (8.1 - 8.2 - 8.3 - 8.4 - 8.5 - 8.6 - 8.7); 9. Riserva di Proprietà (9.1); 10. Cessione del Contratto (10.1); 12. Legge applicabile e foro competente (12.1 - 12.2 - 12.3); 13 Clausole finali (13.1 - 13.2), e di approvarle specificamente

Le presenti condizioni generali risultano pubblicate sul sito Internet di LUXOR (luxor.it) dove possono essere consultate prendendone così piena e adeguata cognizione, ai sensi e per gli effetti dell'articolo 1341 e 1342 c.c.