

Scheda tecnica - Product technical data



31/10/2024

Codice articolo - Part number

**60108210 – 60108215 – 60108220 - 60108225
60108230**

Cliente - Customer

-

Codice cliente - Part number

-

Descrizione - Description

TUBO CARICO PVC RINF.RN FGI 3/4 - FGI 3/4

Lunghezza (mm) - Length (mm)

1000 1500 2000 2500 3000

Raccordi - Fittings

Materiale - Material: Nylon PA 6.6 - Nylon PA 6.6

Dado - Nut

Materiale - Material: Nylon PA 6.6 30%GF - Nylon PA 6.6 30%GF

Trattamento galvanico - Galvanic treatment: -

Guarnizione - Gasket

Materiale - Material: EPDM

Bussole – Ferrules

Materiale - Material: Alluminio 99,5% – Aluminium 99,5%

Treccia di ricopertura - Braiding

Materiale - Material: -

Dimensione filo - Thread Diameter: -

Tubo interno - Inner hose

Materiale - Material: PVC+PET+PVC

Dimensione - Dimension: DN 10

Ø interno - inner Ø: Ø 10 mm

Ø esterno - outer Ø: Ø 16 mm

Esercizio - Operating conditions

Pressione nominale - Nominal pressure: 10 bar

Temperatura massima - Max. temperature: 30 °C

Portata a 3 bar - Flow rate at 3 bar: 46 l/min.

Raggio minimo di curvatura - Min.
bending radius: 60 mm

Valore massimo di serraggio
raccordo – Max torque: FGI 3/4: 5 Nm
FGI 3/4: 5 Nm

Certificazioni - Approvals

-

Scheda tecnica - Product technical data



31/10/2024

Codice articolo - Part number

**60108010 – 60108015 – 60108020 - 60108025
60108030**

Cliente - Customer

-

Codice cliente - Part number

-

Descrizione - Description

TUBO CARICO PVC RINF.RN FGI 3/4 - FCGI 3/4

Lunghezza (mm) - Length (mm)

1000 1500 2000 2500 3000

Raccordi - Fittings

Materiale - Material: Nylon PA 6.6 - Nylon PA 6.6

Dado - Nut

Materiale - Material: Nylon PA 6.6 30%GF - Nylon PA 6.6 30%GF

Trattamento galvanico - Galvanic treatment: -

Guarnizione - Gasket

Materiale - Material: EPDM

Bussole – Ferrules

Materiale - Material: Alluminio 99,5% – Aluminium 99,5%

Treccia di ricopertura - Braiding

Materiale - Material: -

Dimensione filo - Thread Diameter: -

Tubo interno - Inner hose

Materiale - Material: PVC+PET+PVC

Dimensione - Dimension: DN 10

Ø interno - inner Ø: Ø 10 mm

Ø esterno - outer Ø: Ø 16 mm

Esercizio - Operating conditions

Pressione nominale - Nominal pressure: 10 bar

Temperatura massima - Max. temperature: 30 °C

Portata a 3 bar - Flow rate at 3 bar:	46 l/min.
Raggio minimo di curvatura - Min. bending radius:	60 mm
Valore massimo di serraggio raccordo – Max torque:	FGI 3/4: 5 Nm FCGI 3/4: 5 Nm

Certificazioni - Approvals -

Scheda tecnica - Product technical data



31/10/2024

Codice articolo - Part number

**60001000 – 60001500 – 60002000 - 60002500
60003000**

Cliente - Customer

-

Codice cliente - Part number

-

Descrizione - Description

TUBO SCARICO ELETTRIC. + MANICOTTI 19x21

Lunghezza (mm) - Length (mm)

1000 1500 2000 2500 3000

Raccordi - Fittings

Materiale - Material: TPV
Ø interno - inner Ø: Ø 19 mm
Ø esterno - outer Ø: Ø 21 mm

Tubo interno - Inner hose

Materiale - Material: PP
Dimensione - Dimension: -
Ø interno - inner Ø: Ø 19 mm
Ø esterno - outer Ø: Ø 25 mm

ISTRUZIONI DI LUNGHEZZA LENGTH INSTRUCTIONS

Tutti i tubi flessibili devono essere fabbricati in lunghezze L misurate come mostrato in figura da un minimo di 90 mm ad un massimo di 2000 mm, in conformità alla norma EN 13618.

All hose assemblies shall be manufactured in lengths L measured as shown in Figure from a minimum of 90 mm to a maximum of 2000 mm, in compliance with standard EN 13618.

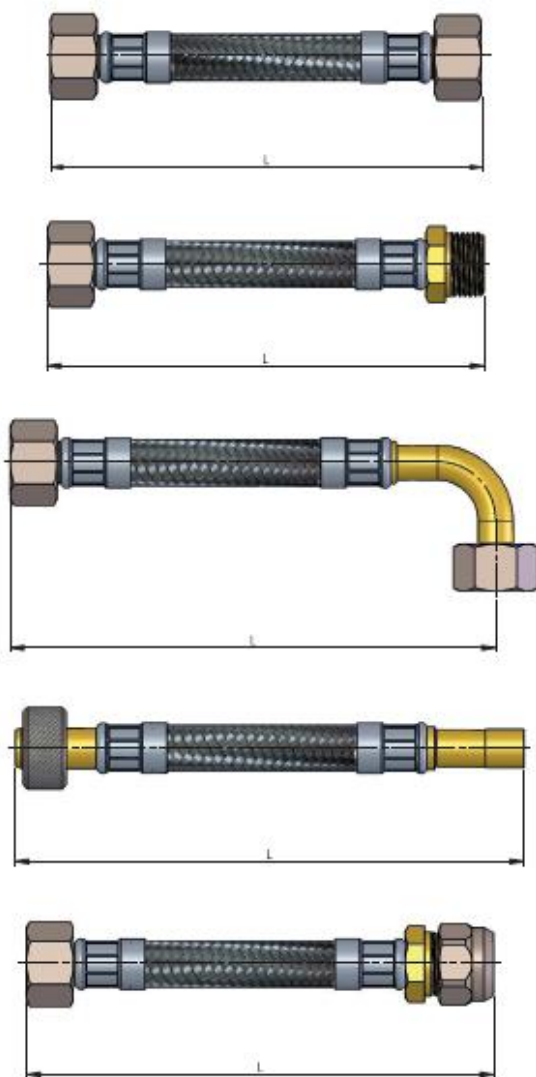

La lunghezza effettiva rispetto alla lunghezza L dichiarata dal fornitore deve essere compresa tra le seguenti tolleranze ammesse, in conformità alla norma EN 13618:

- $L \leq 400$ mm: +10 mm
0
- 400 mm $< L \leq 1000$ mm: +20 mm
0
- 1000 mm $< L \leq 2000$ mm: +30 mm
0

The actual length compared with the length L declared by the supplier shall be within the following permissible tolerances, in compliance with standard EN 13618:

- $L \leq 400$ mm: +10 mm
0
- 400 mm $< L \leq 1000$ mm: +20 mm
0
- 1000 mm $< L \leq 2000$ mm: +30 mm
0

ISTRUZIONI DI INSTALLAZIONE ASSEMBLY INSTRUCTIONS

I tubi flessibili Luxor Spa sono progettati per l'adduzione e la distribuzione di acqua. Il trasporto di altri liquidi o soluzioni non viene garantito se non espressamente concordato con l'Ufficio Tecnico.

Eseguire sempre il collaudo dell'impianto dopo l'installazione dei tubi flessibili per verificare perdite o difettosità funzionali del prodotto.

Verificare la corretta messa a terra delle apparecchiature elettriche (impianti di condizionamento, vasche idromassaggio, ecc.) a cui vengono collegati i tubi flessibili. Eventuali correnti disperse potrebbero favorire il fenomeno della corrosione. Per impianti situati in condizioni di umidità molto elevata e in cui si genera condensa è necessario utilizzare tubi flessibili con treccia e bussole inox.

Luxor's flexible hoses are produced for water adduction and distribution. The use of other liquid elements or chemical solutions is not guaranteed if not clearly agreed with the Technical Office.

Always carry out system test after the installation of the flexible hoses to check leakages or functional products defects.

Test the correct grounding of the electrical appliances (air conditioning systems, whirlpools, etc.) where hoses are connected. Any possible electrical dispersion could favor corrosive actions.

For installations in rooms with high humidity, where there is condensation, it is necessary to use flexible hoses with braiding and ferrules in stainless steel.

Progettare l'impianto utilizzando flessibili di lunghezza adeguata e raccordi atti a ridurre al minimo torsioni e tensioni del tubo (verificare sempre le schede del prodotto).

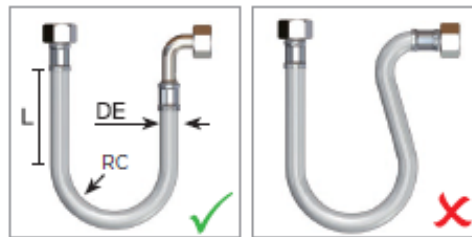

RC 2,4 DE L 2,4 DE

Design the system using hoses of adequate length and fittings to minimise hose twists and tensions (always check the product datasheets).

Verificare sempre che le bussole di serraggio siano pressate e che non fuoriescano fili di trecciatura. In caso di dubbio non installare il tubo flessibile.

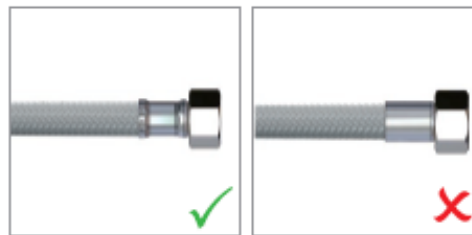

Always check that ferrules are pressed correctly and there are no braiding threads coming out. In case of doubts do not install the flexible hose.

I flessibili devono mantenere un tratto rettilineo in corrispondenza dei raccordi pari a 4 volte il diametro esterno del tubo (DN6 = Ø 10mm → tratto rettilineo 40 mm), il raggio di curvatura non deve essere inferiore a 4 volte il diametro esterno del tubo (DN6 = Ø 10mm → raggio di curvatura 40 mm).

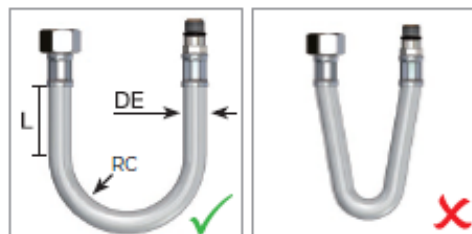

RC 2,4 DE L 2,4 DE

The hoses must maintain a straight section at the connections equal to 4 times the external diameter of the hose (DN6 = Ø 10 mm → straight section 40 mm).

The bending radius must not be less than 4 times the external diameter of the hose (DN6 = Ø 10 mm → bending radius 40 mm).

Non installare il tubo flessibile in condizioni di torsione o tensione.

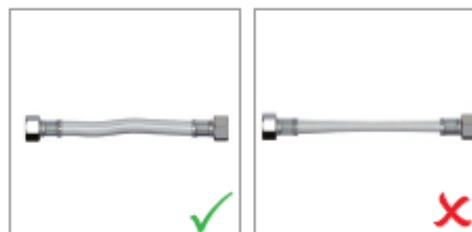

Do not install flexible hoses under twisting or tension conditions.

I flessibili devono poter essere ispezionati. Non installare all'interno di muri o in cunicoli non ispezionabili. Non rivestire con materiale isolante (tranne in caso di flessibili con treccia inox e bussole inox).

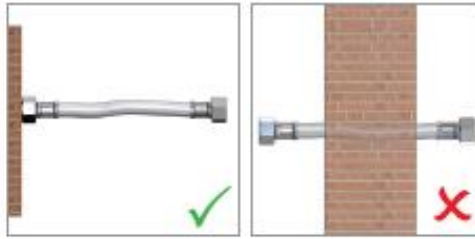

It must be possible to inspect the hoses. Do not install inside walls or in tunnels that cannot be inspected. Do not cover with insulating material (except for hoses with stainless steel braid and stainless steel ferrules).

Utilizzare solo attrezzi adeguati alla tipologia di prodotto. Gli attrezzi vanno utilizzati solo in presenza di dado esagonale, ogni altra configurazione (racordo cilindrico, ghiera zigrinata, ...) deve essere chiusa a mano (forza di chiusura non superiore a 3 Nm).



Use only tools suitable for the type of product. The tools must only be used in the presence of a hexagonal nut. Any other configuration (cylindrical fitting, knurled ring nut, ...) must be closed by hand (closing force not exceeding 3 Nm).

Non utilizzare alcun attrezzo sulla bussola di serraggio. Una forza applicata a questa bussola ne determina spesso il danneggiamento e la conseguente rottura del tubo flessibile.



Do not use any tools on the ferrules. A force applied to this ferrule often causes it to become damaged with consequent breakage of the hose.

Non assemblare mai due o più flessibili in serie, in caso scegliere una lunghezza maggiore.



Never assemble two or more hoses in series. If necessary, choose a longer length.

Evitare di colpire il tubo con oggetti taglienti o appuntiti per non danneggiare la treccia esterna.



Avoid striking the hose with sharp or pointed objects to avoid damaging the external braid.



Luxor S.p.A.
Sede amministrativa, stabilimento e uffici commerciali:
Administrative office, factory and commercial office:
Tel.: +39 030 9961161 – Fax: +39 030 9961165
info@luxor.it - www.luxor.it

via Madonnina, 94 - 25018 Montichiari - (BS) Italy

Luxor si riserva il diritto di apportare miglioramenti e modifiche ai prodotti descritti ed ai relativi dati tecnici in qualsiasi momento e senza preavviso – Luxor reserves the right to ameliorate and modify the above products and their technical data at any time and without notice